



Secamanos CYCLON de acero inoxidable con sensor electrónico. Acabado blanco

Descripción

- Secamanos de alta gama con sensor electrónico.
- Modelo para montar en superficie.
- Carcasa de chapa de acero inoxidable acabado pintado epoxi blanco.
- Disponible también en acabado satinado (NOFER 01101.S) y acabado brillo (NOFER 01101.B).
- Adecuado para colectividades y lugares de muy alta frecuencia de uso.
- Indicado para uso ininterrumpido. Componentes de primera calidad.
- Robusto, antivandálico y seguro por estar construido sin aristas cortantes ni otros elementos peligrosos.
- Conforme a las directivas europeas de seguridad (CE).

Texto sugerido para prescripción

Secamanos NOFER, con carcasa de acero inoxidable AISI 304 acabado pintado epoxi blanco, por aire caliente accionado con sensor electrónico, de 2450 W de potencia y temperatura de 53°C. Motor velocidad 6500 r.p.m. Dimensiones: 240 alto x 265 ancho x 210 fondo (mm).

Componentes

- Carcasa fabricada de una pieza de acero inoxidable AISI 304.
- Sensor infrarrojo electrónico que para el secamanos cuando las manos se retiran del campo de detección.
- Termostato sobrecalentamiento resistencia (rearme automático).
- Con limitador térmico de seguridad y paro automático por vandalismo.

Funcionamiento

Colocar las manos debajo del aparato. El secamanos se activa automáticamente, permaneciendo en funcionamiento mientras las manos se encuentren dentro del campo del sensor. El aparato se apaga después de unos segundos de retirarlas.

Limpieza

Se recomienda la limpieza con un paño de algodón ligeramente humedecido en una solución jabonosa. A continuación, secar.

Características técnicas

- Material:** Acero inoxidable 304
- Acabado:** Pintado epoxi blanco
- Espesor:** 1,2 mm
- Tª salida del aire:** a Tª ambiente de 20°C, Tª: 53°C a 10 cm.
- Tipo motor:** Universal
- Motor velocidad:** 6500 r.p.m.
- Velocidad del aire:** 117 km/h
- Caudal del aire:** 5500 l/min
- Potencia total:** 2450 W
- Potencia del motor:** 250 W
- Voltaje/Frecuencia:** 220-240 V - 50/60 Hz
- Aislamiento eléctrico:** Clase I
- Distancia al sensor:** 10-50 cm (con posibilidad de regulación)
- Consumo:** máximo de 10,6 A
- Nivel sonoro a 2 metros:** 70 dBA
- Índice de protección contra proyecciones:** IPX1
- Dimensiones:** 240 alto x 265 ancho x 210 fondo (mm)
- Peso neto total:** 5,5 kg
- Protección eléctrica del motor:** Fusible
- Protección eléctrica de la resistencia:** Termostato interno
- Tiempo de secado estimado:** 28 segundos

Esquema dimensional

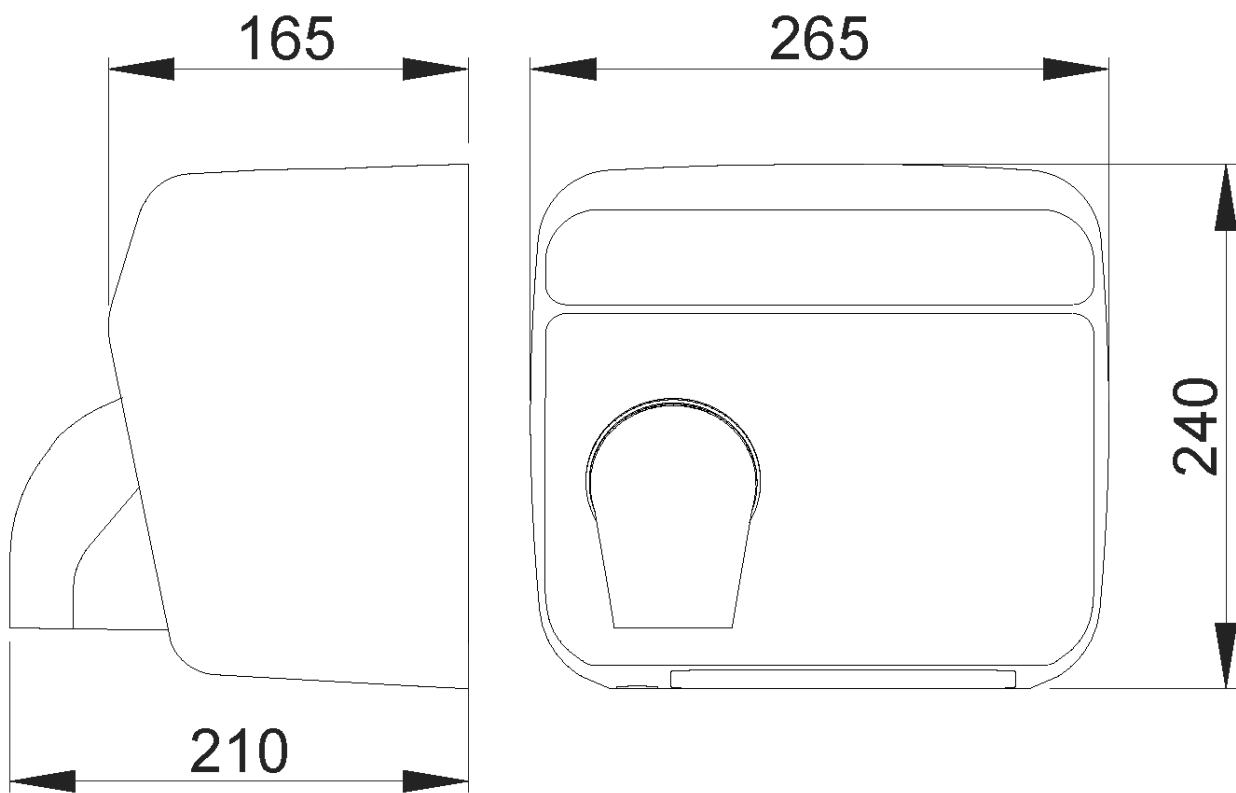

Ctra. Laureà Miró,
385-387
08980 | Sant
Feliu de
Llobregat,
Barcelona -
España
T. +34 934 742
423
F. +34 934 743
548
nofer@nofer.com
www.nofer.com

PRODUCTOS
RELACIONADOS



01100.B



01100.S



01100.W

Estas especificaciones pueden ser modificadas y/o rectificadas debido a exigencias de fabricación.