



**Caño  
telescópico  
y giratorio con  
ducha extraíble**

**Rotating and  
telescopic spout  
with removable  
shower**

## MODELO / MODEL **5945**

Incluye:

- Cuerpo fabricado en latón CB508L/CC770S.
- Ducha Elia de doble función: lluvia y aire+agua.
- Kit de fijación a repisa.
- Flexo extraíble con contrapeso de plomo.

Includes:

- Faucet made in brass CB508L/CC770S.
- Elis shower with two positions: rain and air+water.
- Deck mount fixing kit.
- Removable hose with counterweight.

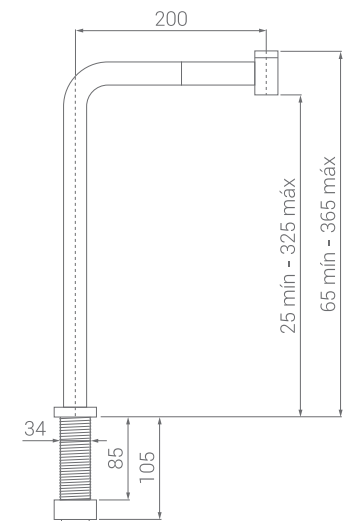

**DUCHAFLEX**  
SINCE 1982

**READY  
TO WORK  
HARD.**

[duchaflex.com](http://duchaflex.com)

Los textos e imágenes del presente documento son meramente indicativos y en ningún caso son vinculantes. Nos reservamos el derecho de modificar el diseño y las características de nuestros productos sin previo aviso.

The texts and images of this document are merely indicative and in no case are they binding. We reserve the right to modify the design and characteristics of our products without prior notice.

**DUCHAFLEX**  
SINCE 1982

## MANUAL DE INSTRUCCIONES

- Lea atentamente estas instrucciones antes de iniciar la instalación.
- Compruebe el producto por si faltasen piezas o estuviesen dañadas.
- Le recomendamos la instalación por parte de un profesional.
- Purgue las tuberías antes de la instalación para arrastrar la suciedad.
- Instale siempre las conexiones con válvula antirretorno Duchaflex.
- Realice un cuidado periódico para evitar posibles calcificaciones.

**IMPORTANTE:** Es obligatorio verificar la correcta instalación y la inexistencia de fugas antes de su colocación. Duchaflex declina toda responsabilidad en caso de incumplimiento de esta premisa.

## LIMPIEZA Y MANTENIMIENTO

- Para la limpieza se recomienda el uso de agua con jabón, enjuagando al final con agua limpia.
- Utilice productos con un PH neutro siempre que pueda.
- Puede utilizar su limpiador anti-cal habitual. Tras su uso enjuague la grifería con agua limpia.
- Seque la grifería tras la limpieza.

## ADVERTENCIAS

- No deben utilizarse nunca productos de limpieza que contengan ácido fosfórico, clorhídrico, murático, fórmico o acético, ya que estos pueden provocar serios daños.
- No utilice estropajos ni limpiadores abrasivos.
- Las griferías no deben instalarse en ambientes donde la temperatura pueda descender de los 0º, ya que la congelación podría dañarlas.
- Cualquier alteración que se realice a la grifería invalidará la garantía.
- No respetar las indicaciones de mantenimiento puede invalidar la garantía.

## USERS MANUAL

- Read these instructions carefully before starting the installation.
- Check the product in case parts are missing or damaged.
- We recommend installation by a professional.
- Bleed the pipes before installation to remove dirt.
- Always install Duchaflex hoses with non-return valves supplied.
- Carry out periodic care to avoid possible calcifications.

**IMPORTANT:** It's mandatory to verify the correct installation and the absence of leaks before its final installation. Duchaflex declines all responsibility in case of breach of this premise.

## CLEANING AND MAINTENANCE

- For cleaning it's recommended to use soapy water, rinsing at the end with clean water.
- Whenever possible use products with a neutral PH.
- You can use your usual anti-lime cleaner. After use, rinse the faucet with clean water.
- Dry the faucets after cleaning.

## WARNINGS

- Never use cleaning products containing phosphoric, hydrochloric, muric, formic acid or acetic, since these can cause serious damage.
- Do not use scouring pads or abrasive cleaners.
- The fittings should not be installed in environments where the temperature can fall below 0º, since the freezing could damage them.
- Any alteration in to the faucet will invalidate the guarantee.
- Failure to observe the maintenance instructions may invalidate the guarantee.

## INSTALACIÓN / INSTALLATION

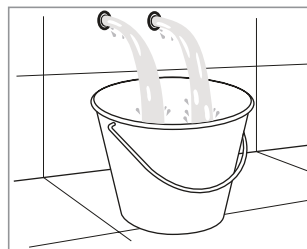

**Purgue las tuberías antes de empezar la instalación.**

*Purge the pipes before beginning the installation.*

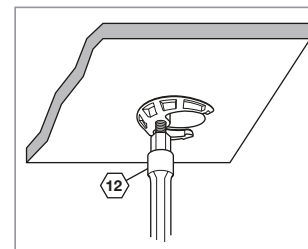

**Utilice una llave de tubo para atornillar la fijación a repisa.**

*Use a pipe wrench to screw the deck bracket.*

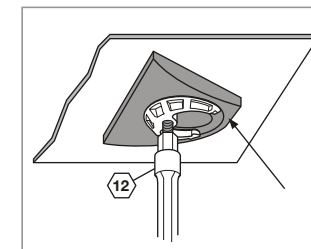

**En repisas de acero inoxidable coloque previamente la placa de gran superficie.**

*Place the large surface plate on stainless steel decks.*

## RERCAMBIOS / SPARE PARTS



**1 Ref. 5946**  
**Kit de fijación a repisa**  
*Deck mount fixing kit*



**2 Ref. 5947**  
**Florón de repisa Ø55 mm.**  
*Flange deck Ø55 mm.*



**3 Ref. 6909**  
**Flexo extraible en latón cromado**  
*Macho G 3/8" x Hembra G 1/2.*  
*Contrapeso incluido.*  
**Removable hose in chromed brass**  
*M 3/8" x H 1/2.*  
*Counterweight included.*



**4 Ref. 1640**  
**Mango extraible para cocina Elia**  
*Dos posiciones: lluvia y aire+agua.*  
**Elia Kitchen removable shower head**  
*Two functions: rain + air+water.*



**Código QR**

Descargue el catálogo de grifería industrial para más detalles, así como los despieces completos.

**QR code**

Download industrial catalog for more information and complete replacements.

# GRIFERÍA DE PEDAL PARA USO PROFESIONAL

DUCHAFLEX®  
SINCE 1982

READY  
TO WORK  
HARD®

## PEDAL UN AGUA

Cuerpo fabricado en latón CC770S acabado cromado.  
Cartucho interior fabricado en latón CW617N.  
Roscas G 1/2".  
Caudal máximo 15,1 lit/min. a 3 bares de presión.  
Presión máxima recomendada de 5 bares.

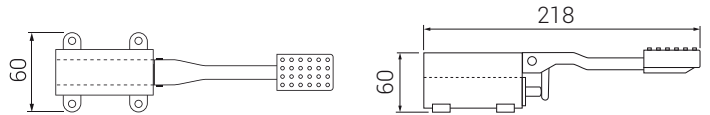

MODELO 8720



8 436555 414559 >

### Instalación de las juntas

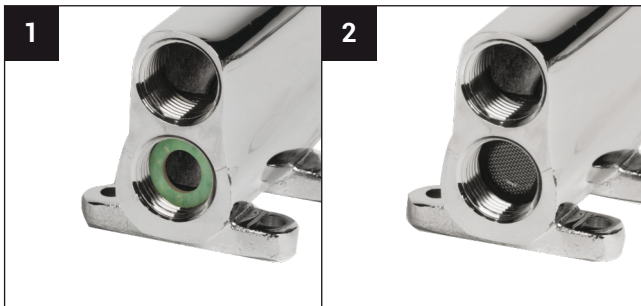

1 Colocar la junta Klingerit en la entrada del agua.

2 Colocar la junta con filtro encima de la junta Klingerit.

### Instalación de conexiones

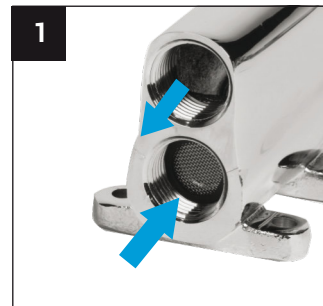

1 Conectar las conexiones 1/2" G. en su correcta entrada y salida.

### Mantenimiento del cartucho

Es posible que con el tiempo se acumulen la cal o sedimentos en el interior del pedal. Si percibe un mal funcionamiento, siga el siguiente procedimiento:



1 Quitar los clips para sacar el pasador y desmontar el pedal.

2 Desatornillar el cartucho.

3 Extraer el cartucho.

4 Presionar el vástago para acceder al interior del cartucho.

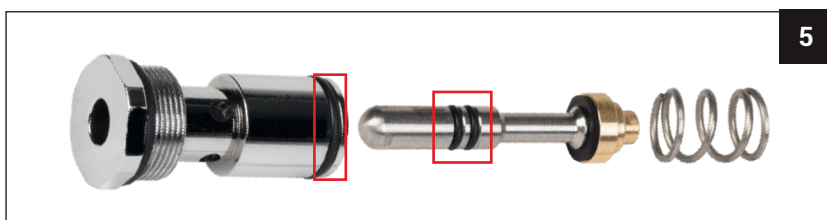

Retirar los restos de cal o suciedad, especialmente en las juntas indicadas. Engrasar y ensamblar nuevamente.

# RECAMBIOS PARA GRIFERÍA DE PEDAL



## Cartucho para pedal doble Ref. 8720

Fabricado en latón CW617N  
Cartridge for pedals refs. 8710  
Made of CW617N brass

**REF. 8711**



## Despiece Ref. 8711

Ref. 8711 spare parts

1 **Perno interior**  
Inner pintle  
**REF. 87111**

2 **Muelle**  
Spring  
**REF. 87112**



## Palanca con goma azul

Válida para pedal doble y un agua  
Lever with blue rubber  
Valid for double & cold water pedal  
**REF. 87201**



## Junta con filtro G 1/2"

G 1/2" rubber gasket with filter  
**REF. 2600**

